

HOJA DE ESPECIFICACIONES DE PRODUCTO



Características Generales

Marca : EPCOM Industrial

Código : SRSCAR

Descripción : Gabinete Metálico para WP712 o PL712

Características Físicas

Material : Lamina de Acero rolado

Calibre : 20

Color : Beige

Aplicación : Interior

Características Dimensionales

Ancho : 156 mm

Altura : 188 mm

Profundidad : 88 mm

Peso : 0.71 Kg

Longitud : NA

Características Especiales:

Pintura en polvo electrostática

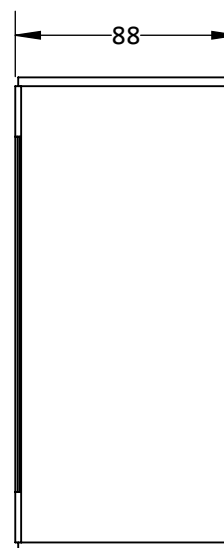
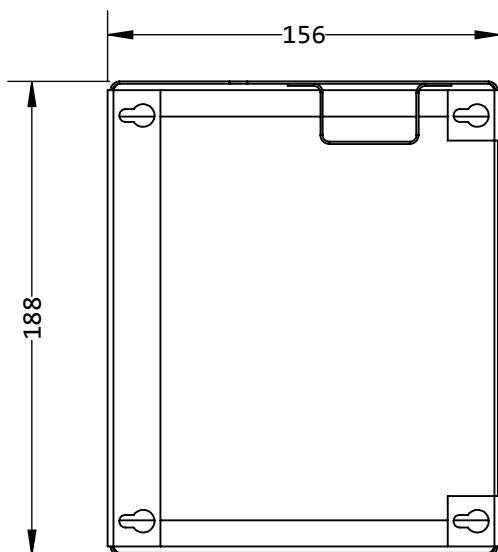
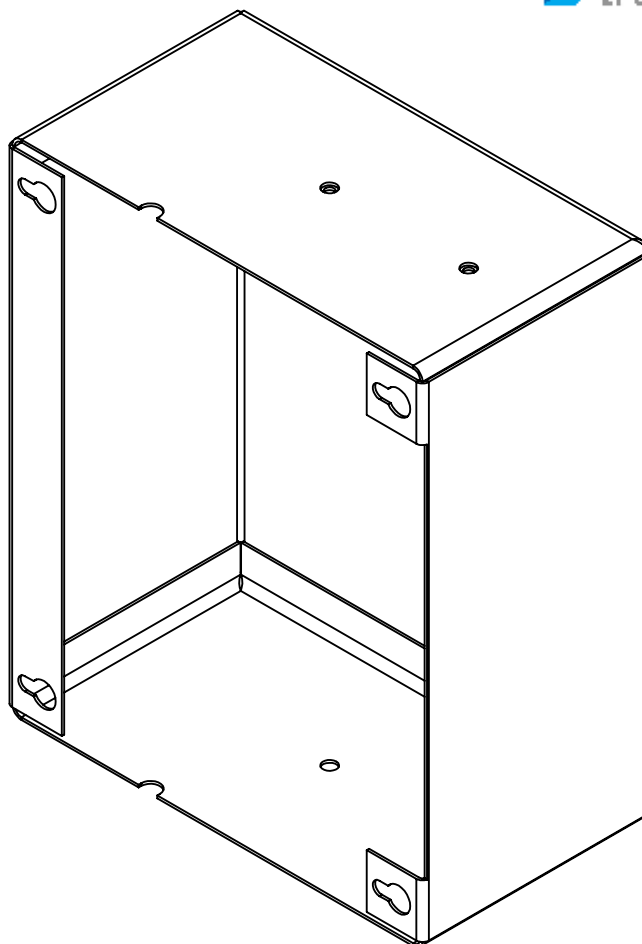

Fecha de Revisión : 24/11/16 **Rev :** 002

Descripción de rev :
Cambio de sistema

Elaboro : S. Quintana

Autorizo :

Documento de Referencia : DOC 7.5.1 003/152 MTM

*Los colores de los productos pueden cambiar por mejoras técnicas.

*El peso declarado de los equipos es sin accesorios y sin embalaje.

EQUIPOS PROFESIONALES DE COMUNICACIÓN, S.A DE C.V
Méndez 2001, Col. Pacífico, C.P. 31030, Tel. 614-4120126